



■ OVERVANNSRENNER



Kvalitet for norske forhold

Overvannsrenner for norsk klima

Stora Drain overvannsrenner er designet og produsert for å tåle bruk i norske forhold. Felles for alle renner er at de er produsert i polymerbetong. Dette er et svært stabilt materiale som tåler vær- og temperaturendringer, er lett å tilpasse ved behov og har god slitestyrke.

Ristene leveres hovedsakelig med duktil støpejernsrist, disse festes med syrefaste skruer.

Sortimentet omfatter renner for alle formål, alt fra gårdsplassen til flyplassen. Du kan være helt trygg med Stora Drain.



Vektklasser

Klasse A15

Områder som bare kan brukes av fotgjengere, syklister og grønne områder (15 kN).



Klasse B125

Gangveier, gågater og sammenlignbare områder, private parkeringsplasser eller parkeringsdekke (125 kN).



Klasse C250

Fortauskant og ikke-trafikkerte områder, harde veiskuldre og lignende (250 kN).



Klasse D400

Trafikkbelastede veier (inkludert gågater), harde veiskuldre og alle typer parkeringsarealer (400 kN).



Klasse E600

Områder utsatt for stor hjulbelastning (f.eks. havner og kaier) (600 kN).



Klasse F900

Områder utsatt for spesielt høy vekt (f.eks. rullebaner for fly) (900 kN).



(Alle vektklasser er i henhold til EN1433:2005)

Sortiment

- Base100/150** Klasse C250
For parker, sykkelstier og områder med lett trafikk
- Self 100** Klasse A15/B125
For private hager og mindre trafikkerte områder
- Top100** Klasse B125 (slisserenne)
Skjult renne for privat og offentlig bruk uten tung trafikkbelastning
- Optima 100/150** Klasse D400
For trafikkerte områder, industri og næringsområder
- Super 300** Klasse D400
Kraftig dimensjonert renne med kantforsterkning i støpejern



Base 100

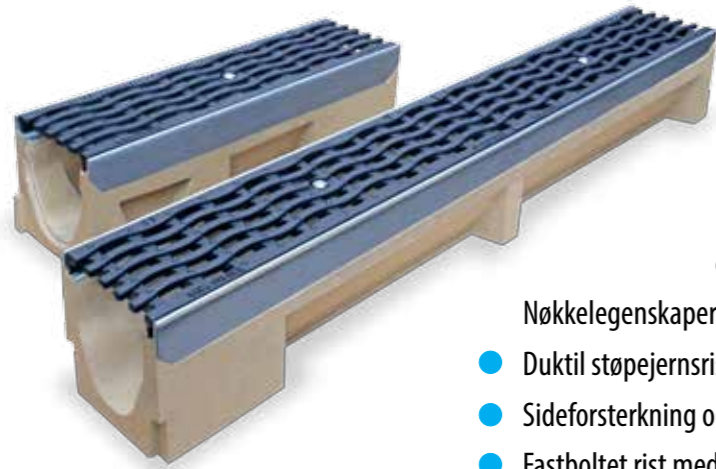

Base leveres i flere størrelser, og har en kombinasjon av styrke og størrelse som egner seg svært godt for parker, fortau, sykkelstier m.m.

Lav egenvekt og not/fjær-sammenkobling gjør den enkel å anlegge.

Nøkkelegenskaper:

- Duktil støpejernsrist klasse C250
- Sideforsterkning og anleggsflate i galv. stål
- Fastboltet rist med syrefast festesystem
- Dekorativ rist som drenerer vannet effektivt

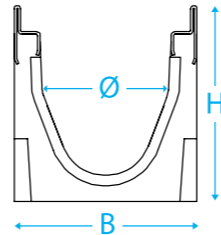

Base 100 – C250 støpejernsrist "Wave" mønster

Art. nr.	Beskrivelse	Renneløp (Ø)	Høyde (H)	Bredde (B)	Vekt
200391	Renne 1 m	100 mm	100 mm	140 mm	24 kg
200390	Renne 0,5 m	100 mm	100 mm	140 mm	14,6 kg
200370	Renne 1 m	100 mm	150 mm	140 mm	24 kg
200371	Renne 0,5 m	100 mm	150 mm	140 mm	14,6 kg
200395	Sandfang 0,5 m	100 mm	370 mm	140 mm	25,4 kg

Renne har utsparing for vertikalt utløp inntil Ø110 mm



Tilbehør

Art. nr.	Beskrivelse	Renneløp (Ø)	Høyde (H)	Bredde (B)	Vekt
200400	Gavl tett		100 mm	140 mm	1,2 kg
200405	Gavl m stuss Ø110		100 mm	140 mm	1,3 kg
200385	Gavl tett		150 mm	140 mm	1,4 kg
200386	Gavl m stuss Ø110		150 mm	140 mm	1,5 kg

Renne har utsparing for vertikalt utløp inntil Ø110 mm



Sandfang leveres med sandfangsbøtte for enkelt renhold. Ferdige utsparinger for Ø110-utløp på lang- og kortside.

Base 150

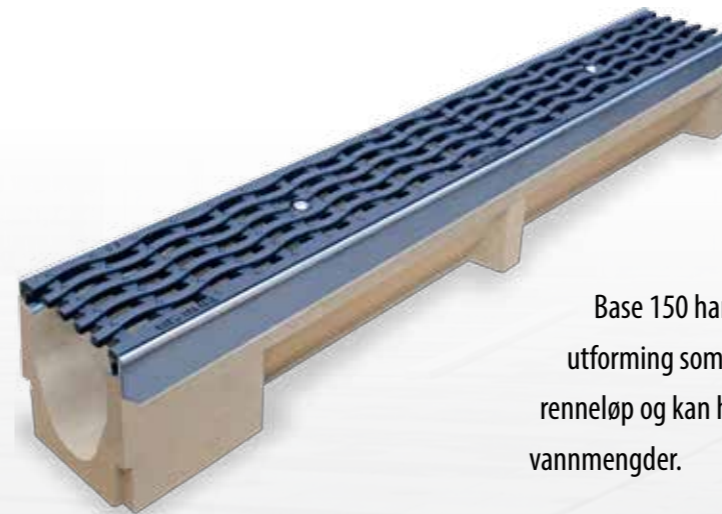

Base 150 har samme konstruksjon og utforming som Base 100, men har 150 mm renneløp og kan håndtere større vannmengder.

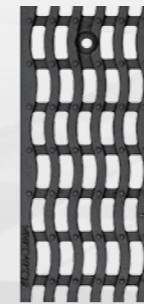
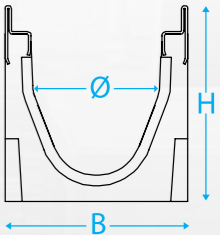

Base 150 – C250 støpejernsrist "Wave" mønster

Art. nr.	Beskrivelse	Renneløp (Ø)	Høyde (H)	Bredde (B)	Vekt
200430	Renne 1 m	150 mm	195 mm	190 mm	35,5 kg
200431	Renne 0,5 m	150 mm	195 mm	190 mm	22,9 kg
200433	Sandfang 0,5 m	150 mm	650 mm	190 mm	42,0 kg

Renne har utsparing for vertikalt utløp inntil Ø160 mm



Tilbehør

Art. nr.	Beskrivelse	Renneløp (Ø)	Høyde (H)	Bredde (B)	Vekt
200438	Gavl universal		195 mm	190 mm	1,8 kg



Sandfang for Base 150 leveres i 2 deler. Bøtte for renhold medfølger. Sandfang har utsparing for Ø110/160/200 mm utløp på side, og Ø110/160 mm på forside.

Self 100



Self er utviklet til bruk rundt hus, garasjer, oppkjørsler o.l. Self er lettere og krever mindre plass, hvilket gjør montering enklere, samt at rennene ligger pent og diskret. Self er vår mest prisgunstige variant uten at det går på bekostning av opplevd kvalitet.

Nøkkelegenskaper:

- Utviklet til bruk rundt hus og hage
- Velg mellom galvanisert eller støpejernsrist
- God kvalitet og lang levetid
- Dekorativ rist som drenerer vannet effektivt

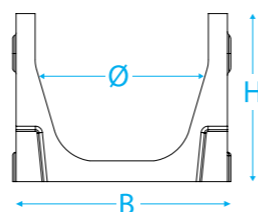

Self 100 – A15 med galvanisert rist					
Art. nr.	Beskrivelse	Renneløp (Ø)	Høyde (H)	Bredde (B)	Vekt
200240	Renne 1m	100 mm	100 mm	120 mm	7,8 kg
200244	Renne 1m m/stuss	100 mm	100 mm	120 mm	8,0 kg
200242	Renne 0,5m	100 mm	100 mm	120 mm	5,3 kg
200246	Sandfang 0,5m	100 mm	250 mm	120 mm	12,7 kg

Renne har utsparing for vertikalt utløp inntil Ø110 mm



Self 100 – B125 duktil støpejernsrist "S" mønster					
Art. nr.	Beskrivelse	Renneløp (Ø)	Høyde (H)	Bredde (B)	Vekt
200260	Renne 1m	100 mm	100 mm	120 mm	12,1 kg
200261	Renne 0,5m	100 mm	100 mm	120 mm	7,4 kg
200262	Renne 1m - Ø110mm med stuss	100 mm	100 mm	120 mm	12,1 kg
200290	Sandfang 0,5m	100 mm	250 mm	120 mm	14,7 kg

Renne har utsparing for vertikalt utløp inntil Ø110 mm



Tilbehør					
Art. nr.	Beskrivelse	Renneløp (Ø)	Høyde (H)	Bredde (B)	Vekt
200248	Gavl med stuss Ø110mm		100 mm	120 mm	0,8 kg
200249	Gavl tett		100 mm	120 mm	0,8 kg

Self kan leveres med KTL behandlet rist, som gir optimal beskyttelse mot korrosjon og misfarging (bestillingsvare). Bildet avviker fra reell modell.

Sandfang leveres med sandfangsbøtte for enkelt renhold. Ferdige utsparinger for Ø110-utløp på lang- og kortside.



Top 100

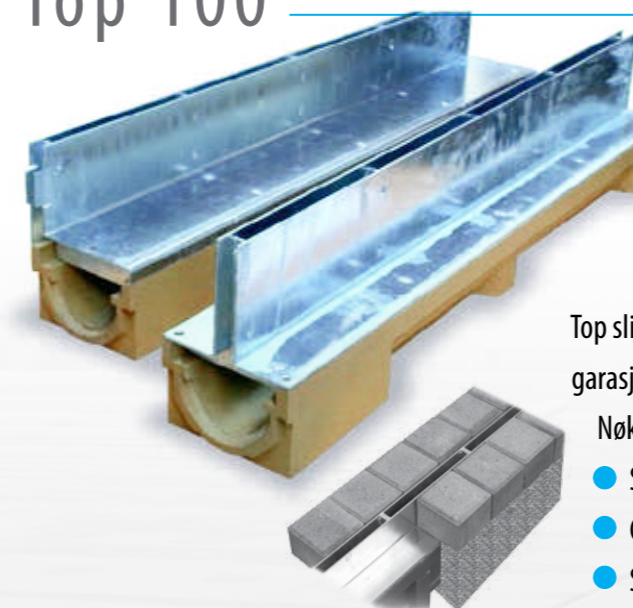

Top er en helt unik renne som skiller seg fra andre slisserenner ved at den legges ned i bakken og skjules. Det eneste synlige er det langsgående slissesporet som drenerer vannet effektivt bort fra overflaten.

Top slisserenner er ypperlig for drenering inntil garasjer, utganger, langs kanter m.m.

Nøkkelegenskaper:

- Skjult renne og galvanisert topp
- Godt egnet for støp, asfalt og belegn. stein
- Sentrisk og eksentrisk

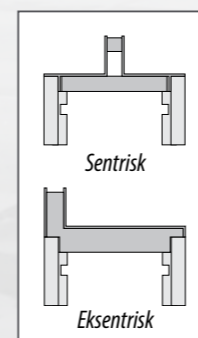
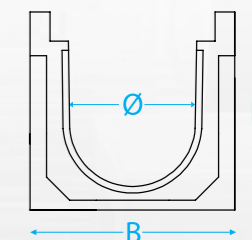

Top 100 – B125 med galvanisert slisserenne					
Art. nr.	Beskrivelse	Renneløp (Ø)	Høyde (H)	Bredde (B)	Vekt
200039	Renne 1 m - sentrisk	100 mm	100+120 mm	155 mm	19,7 kg
200034	Renne 0,5 m - sentrisk	100 mm	100+120 mm	155 mm	11,8 kg
200037	Renne 1 m - eksentrisk	100 mm	100+120 mm	155 mm	19,7 kg
200036	Renne 0,5 m - eksentrisk	100 mm	100+120 mm	155 mm	11,8 kg
200038	Sandfang 0,5m for sentrisk og eksentrisk		590 mm	590 mm	39,3 kg

Renne har utsparing for vertikalt utløp inntil Ø110 mm



Tilbehør					
Art. nr.	Beskrivelse	Renneløp (Ø)	Høyde (H)	Bredde (B)	Vekt
200042	Gavl tett		100 mm	155 mm	0,8 kg
200043	Gavl med stuss Ø110		100 mm	155 mm	1,4 kg

Sandfang leveres med sandfangsbøtte for enkelt renhold. Ferdige utsparinger for Ø110/160 på langside, og Ø110 på kortside.



Optima 150/200



Optima overvannsrenner er konstruert for å tåle medium til tung trafikk, og kan med fordel brukes på virksomhets- og industriområder. Rennene er

designet for å tåle stor belastning over tid, og kan leveres med rist inntil klasse E600.

Nøkkelegenskaper:

- Spesielt sterk konstruksjon
- For områder med stor trafikkbelastning
- V-formet renne for effektiv vannføring

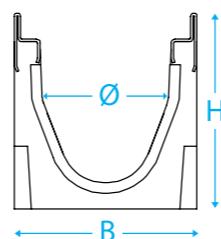

Optima 150 – D400 "Wave" mønster

Art. nr.	Beskrivelse	Renneløp (Ø)	Høyde (H)	Bredde (B)	Vekt
200450	Renne 1 m	150 mm	195 mm	190 mm	35,1 kg
200451	Renne 0,5 m	150 mm	195 mm	190 mm	22,7 kg
200456	Sandfang 0,5 m	150 mm	650 mm	190 mm	43,7 kg



Tilbehør

Art. nr.	Beskrivelse	Renneløp (Ø)	Høyde (H)	Bredde (B)	Vekt
200153	Gavl universal		195 mm	190 mm	1,8 kg



Optima 200 – D400 "Wave" mønster

Art. nr.	Beskrivelse	Renneløp (Ø)	Høyde (H)	Bredde (B)	Vekt
200470	Renne 1 m	200 mm	245 mm	240 mm	46,1 kg
200471	Renne 0,5 m	200 mm	245 mm	240 mm	28,8 kg
200474	Sandfang 0,5 m	200 mm	650 mm	190 mm	62,3 kg



Tilbehør

Art. nr.	Beskrivelse	Renneløp (Ø)	Høyde (H)	Bredde (B)	Vekt
200158	Gavl universal		245 mm	240 mm	2,5 kg



Bildet avviker fra reell modell.

Sandfang leveres med sandfangsbøtte for enkelt renhold.

Super 300



Super kan best beskrives som stor og sterk. Kraftig dimensjonert renne, med kantforsterkning i støpejern, gjør at Super med fordel kan benyttes på områder med intensiv og tung trafikk.

Super kan leveres med rister helt opp til klasse E900, som er krav på flyplasser.

- Nøkkelegenskaper:
- Konstruert for områder med tung trafikk
- Støpejernsforsterket kantlist
- Stor vannføringskapasitet
- Leveres i klasse D400 og E900

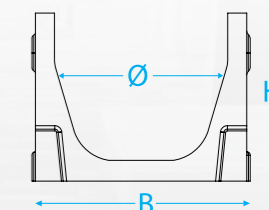

Super 300 – D400

Art. nr.	Beskrivelse	Renneløp (Ø)	Høyde (H)	Bredde (B)	Vekt
200160	Renne 1 m	300 mm	365 mm	360 mm	96,6 kg
200161	Renne 0,5 m	300 mm	365 mm	360 mm	59,5 kg
200162	Sandfang 0,5 m	300 mm	715 mm	360 mm	84,4 kg



Tilbehør

Art. nr.	Beskrivelse	Renneløp (Ø)	Høyde (H)	Bredde (B)	Vekt
200163	Gavl universal		365 mm	360 mm	6 kg



Bildet avviker fra reell modell.

Sandfanget har ferdig utsparring for Ø110 på kortside, og inntil Ø200 på langside.

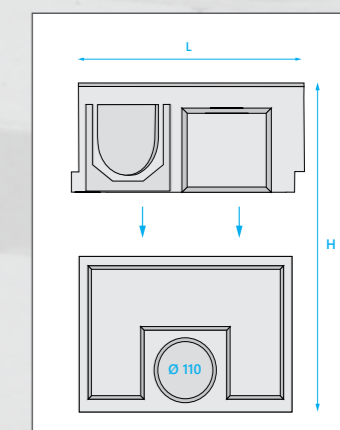

Dørmatte



Dørmatte med galv. rist

Art. nr.	Mål LxBxH	Vekt
200096	600x400x80 mm	17,4 kg
200095	750x500x80 mm	26,9 kg
200097	1000x500x80 mm	35,8 kg

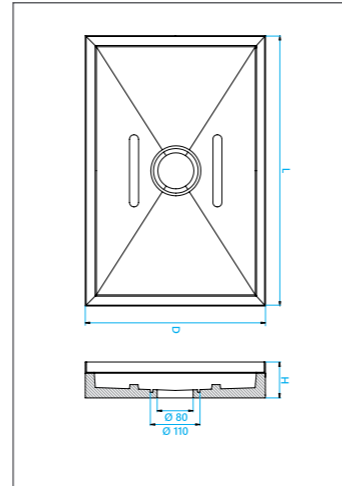

Komplett rist med underdel for effektiv drenering av vann. Underdel har selvfall mot uttak for inntil Ø110. Solid galvanisert rist med god dreneringsevne og god bæreevne. Kan legges i betong/asfalt/belegningsstein. Praktisk og pent.

Gårdskum



Gårdskum støpejern/galvanisert

Art. nr.	Høyde	Mål BxD	Vekt
200090	367	270x270 mm	16 kg

Praktisk overvannskum/husdrenskum med sandfang som passer de fleste hager og uteområder. Sandfangsbøtte med integrert håndtak følger med, og gjør renhold enkelt.

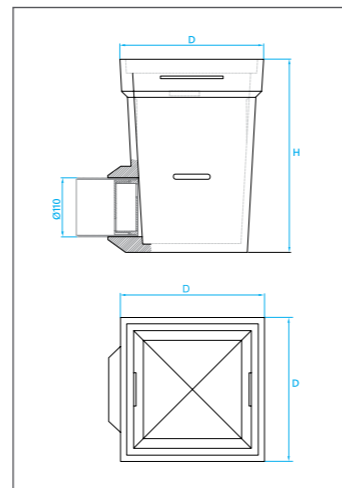

Polyuretan-lim



Soudaflex 40FC

Art. nr.	984130
----------	--------

Grå polyuretan-lim som har god festeevne på de fleste overflater. Ypperlig til forsegling mellom renner, som fugemasse, samt for feste av endegavel.





BB Produkter ble stiftet
1. januar 2003 og er en fritt-
stående importør av

produkter til vei, vann og anlegg. Vi har siden
starten vært et rimelig og godt alternativ til
store og etablerte grossister og leverer hov-
edsakelig gjennom etablerte forhandlere.

Vi representerer en rekke produsenter som tid-
ligere ikke har vært representert i det norske
markedet, og garanterer at produktene vi fører
er i henhold til, eller overgår, gjeldende krav
og normer i bransjen.

BB Produkter har hovedlager på Sem utenfor
Tønsberg, samt butikk og lager på Vøyenenga
i Bærum.



BB Produkter AS
Broen 3, 3170 Sem
Telefon: 95 92 30 00



- Gategods
- Plastrør for vann & avløp
- Kumløsninger
- Overvannsrenner
- Dreneringsplater
- Infiltrasjon og fordrøyningsprodukter
- Kabelprodukter